

Podvesná dráha s vákuovým manipulátorom

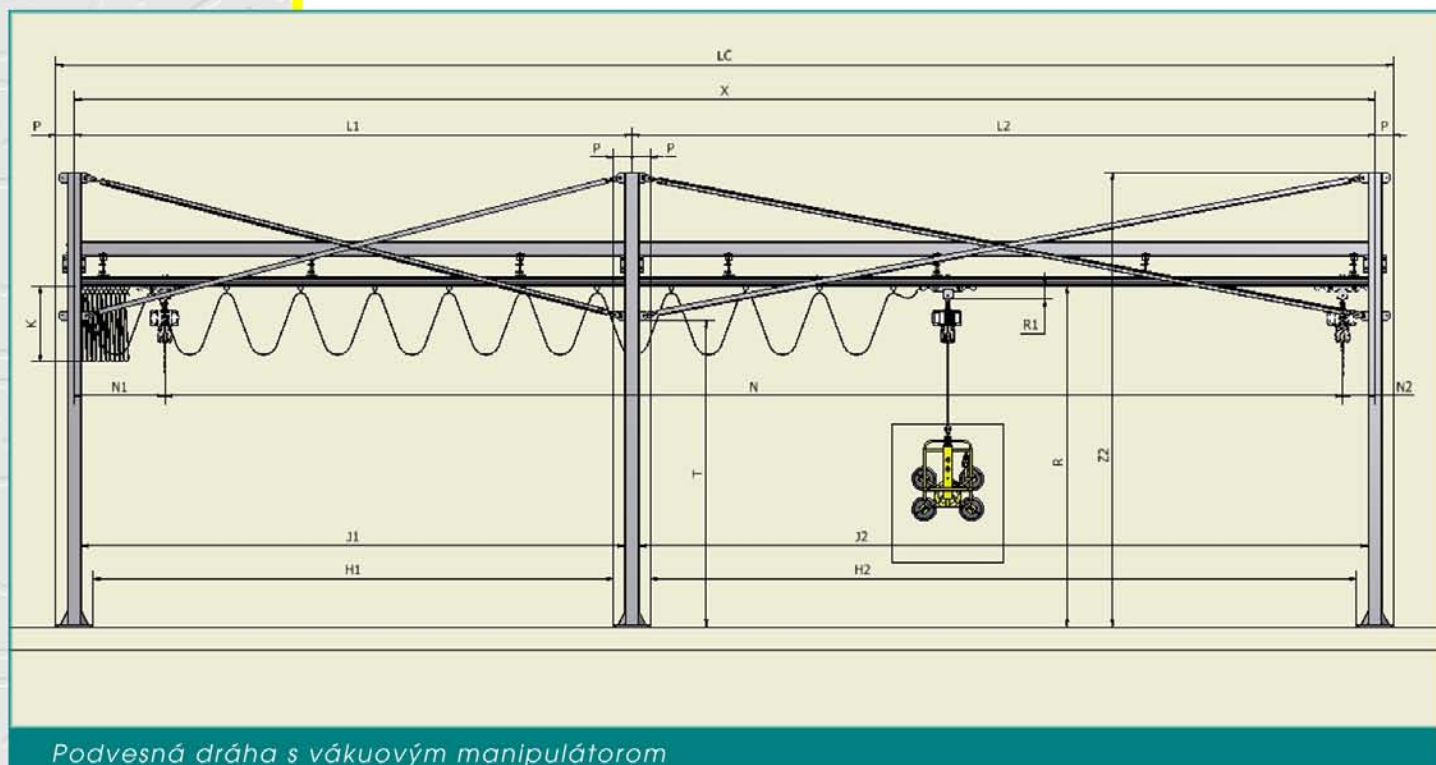

Podvesná dráha:

- Ocelová konštrukcia podchodná zo všetkých strán
- Variabilita rozmerov, možnosť dodatočného pripojenia ďalších sekcií
- Systém kolajnic s uzavretým profilom
- Možnosť osadenia viacerých mostov

Vákuový manipulátor:

- Jednoduchá obsluha - prehľadné ovládacie prvky
- Rozmerné rukoväte - komfortná manipulácia s bremenom
- Malé rozmery a nízka hmotnosť manipulátora
- Vákuový systém s riadeným vypínaním ejektora - šetrí spotrebu stlačeného vzduchu
- Integrovaný systém rýchleho odsatia bremena
- Bezúdržbová prevádzka
- Odnímateľný ovládač kladkostroja - možnosť ovládania zdvihu aj z iných pozícií napr. pri rozmernejších sklách

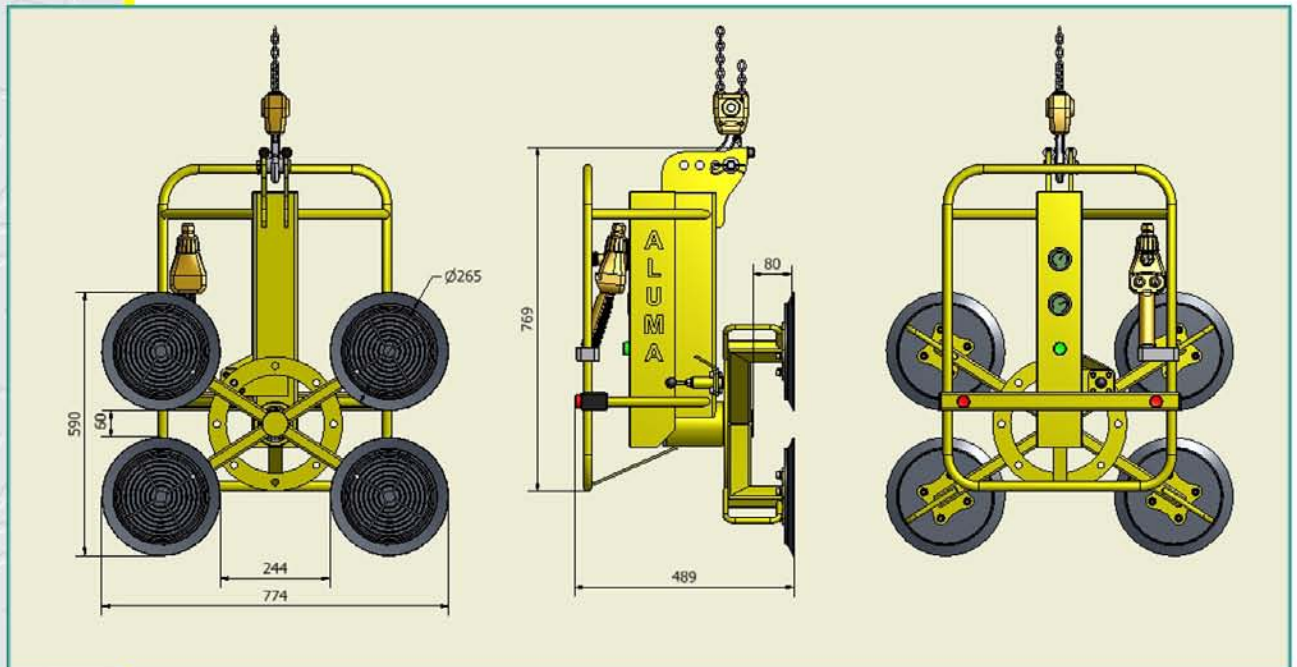
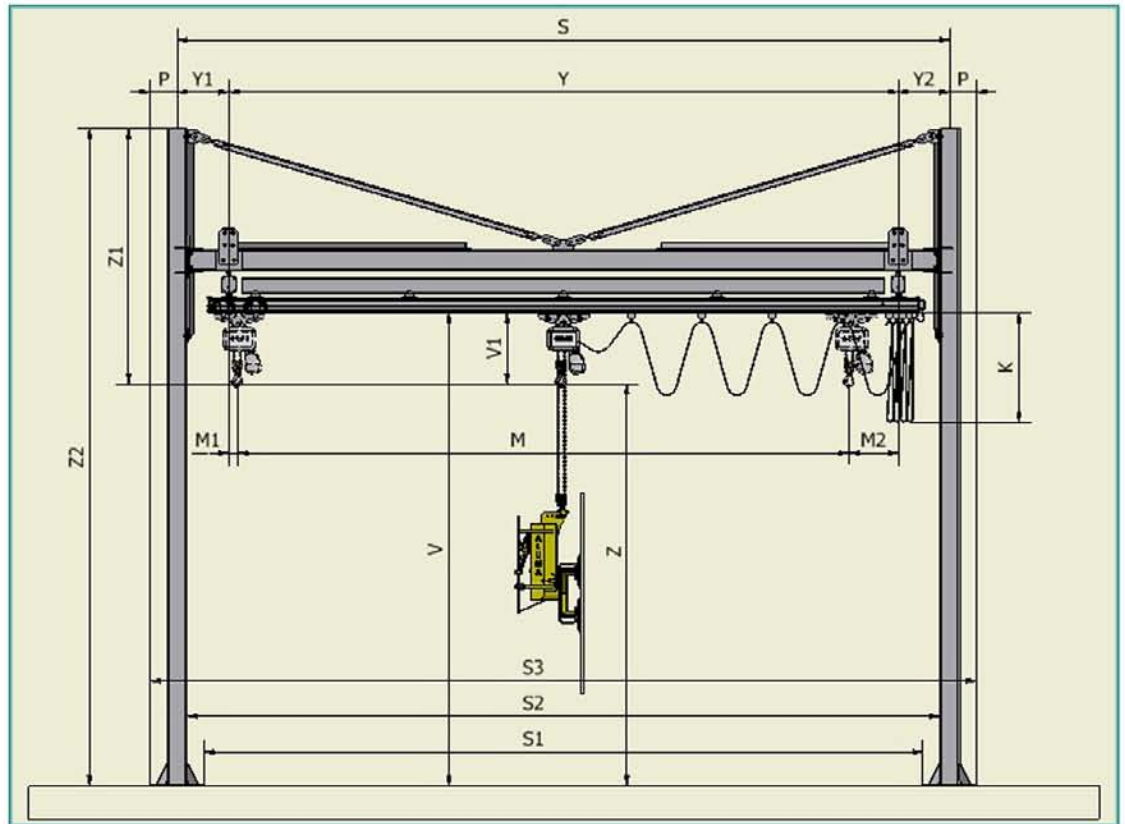

zdvih max. 2750 mm	400/230 V 50 Hz 1 kW s brzdou	6 - 8 bar 78 l / min	max. 500 kg	a=6000 mm b=4840 mm c=3790 mm

Možné dodanie podľa individuálneho zadania.