

Felfüggesztett pálya vákuumos anyagmozgatóval

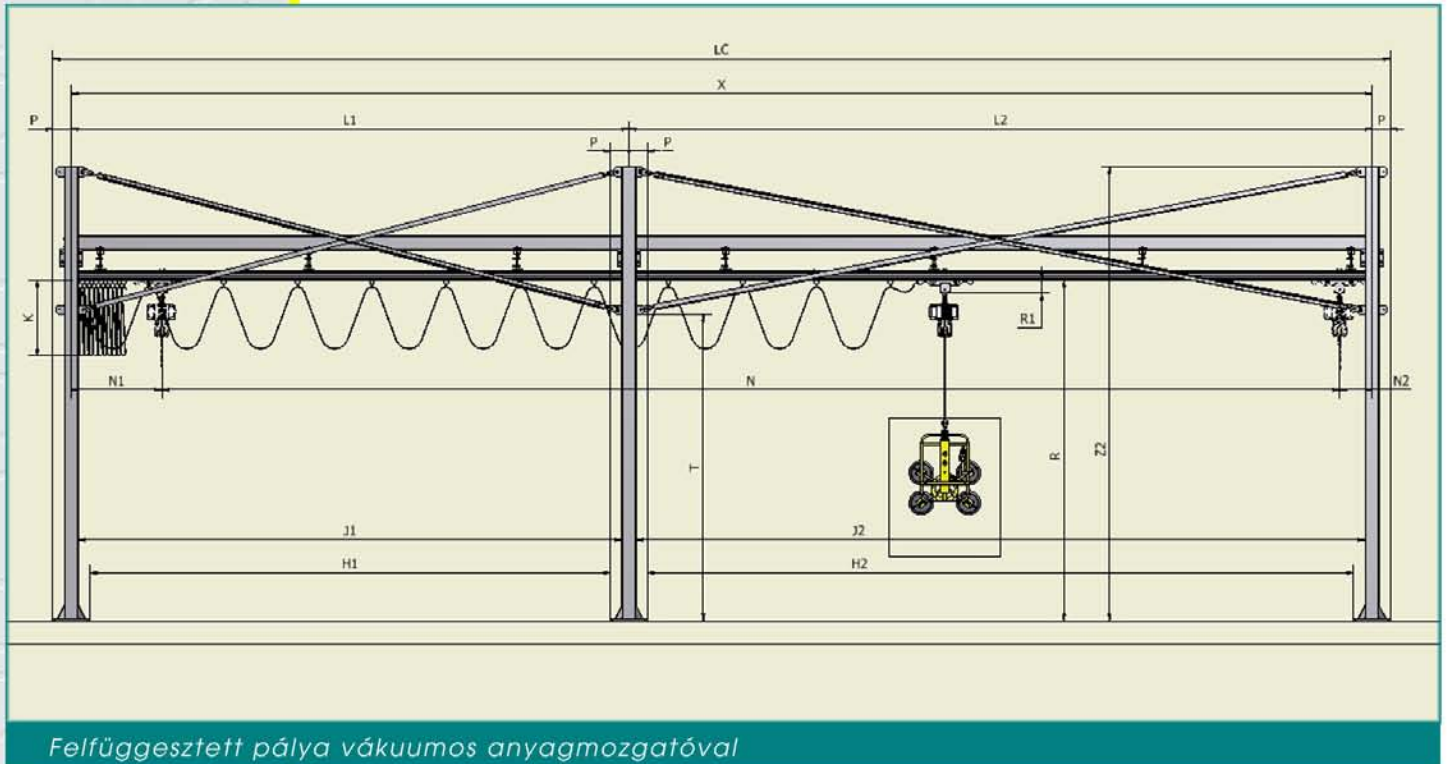

Felfüggesztett pálya:

- Alatta minden irányban átjárható acélkonstrukció.
- Méreteinek változtathatósága, további részek hozzácsatolásának lehetősége.
- Zárt profilból készült sínrendszer.
- Több híd felszerelésének lehetősége.

Vákuumos anyagmozgató:

- Egyszerű gépkezelés – áttekinthető gépkezelő elemek.
- Méretes fogantyúk – kényelmes tehermozgatás.
- Az anyagmozgató kis méretekkel és alacsony súllyal bír.
- Vákuumrendszer vezérelt a kidobás kapcsolója – csökkenti a sűrítettlevegő fogyasztását.
- A teher gyors felszabadításának rendszere.
- Karbantartás nélküli üzemeltetés.
- Az emelőcsiga irányítója levehető – az emelési műveletet más helyről is irányíthatjuk pl. méretesebb üvegnél.

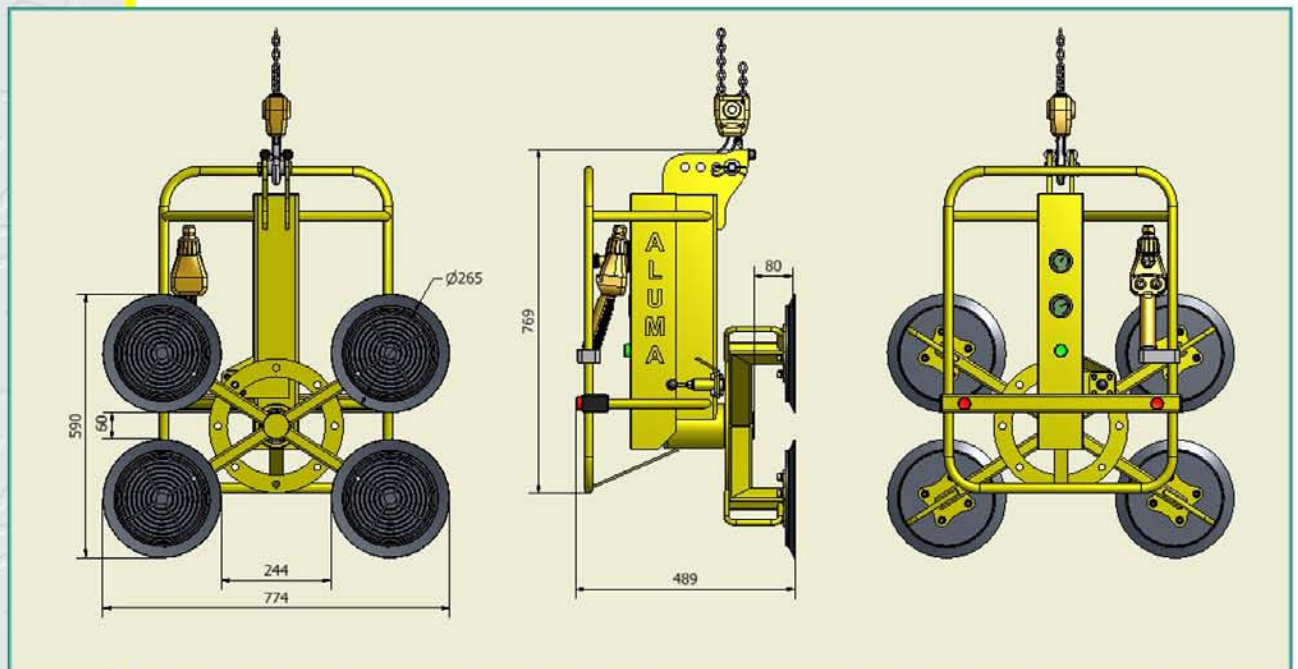
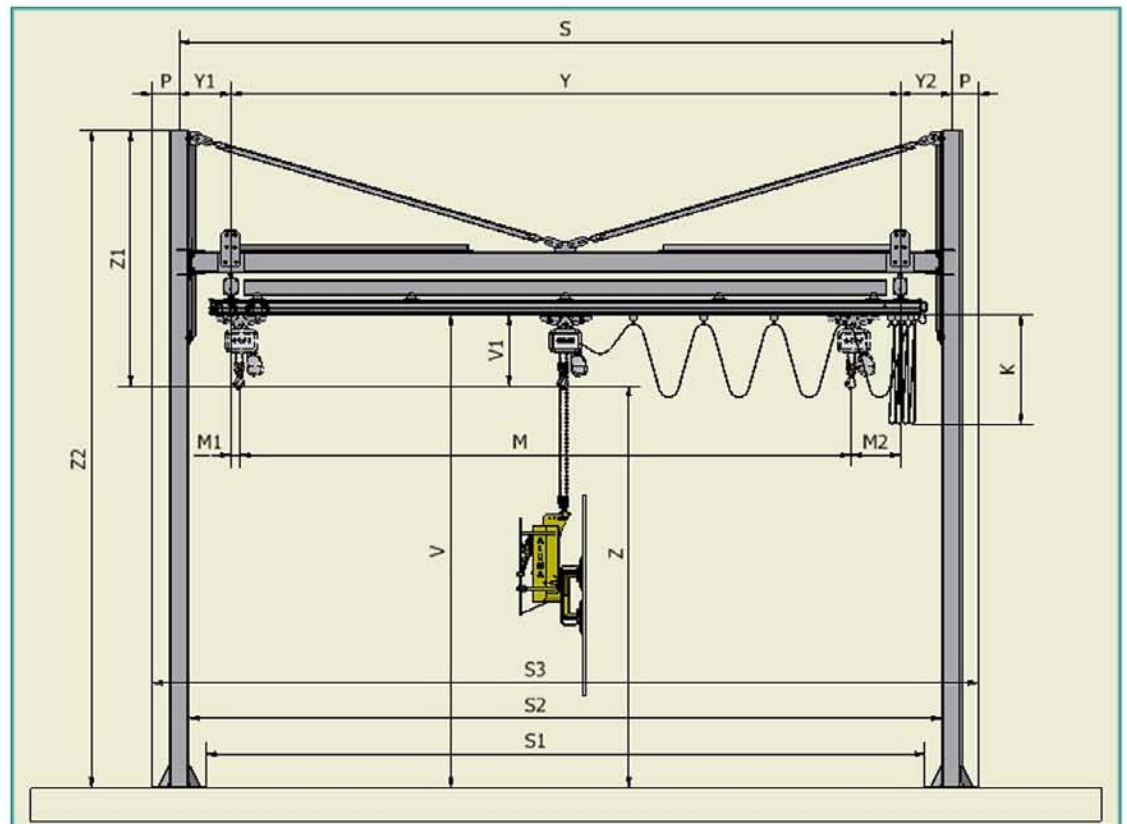

Emelés max. 2750 mm	400/230 V 50 Hz 1 kW fékezéssel	6 - 8 bar 78 l / min	max. 500 kg	a=6000 mm b=4840 mm c=3790 mm

Egyedi igények szerint szállítható.