

Podvěšná dráha s vakuovým manipulátorem

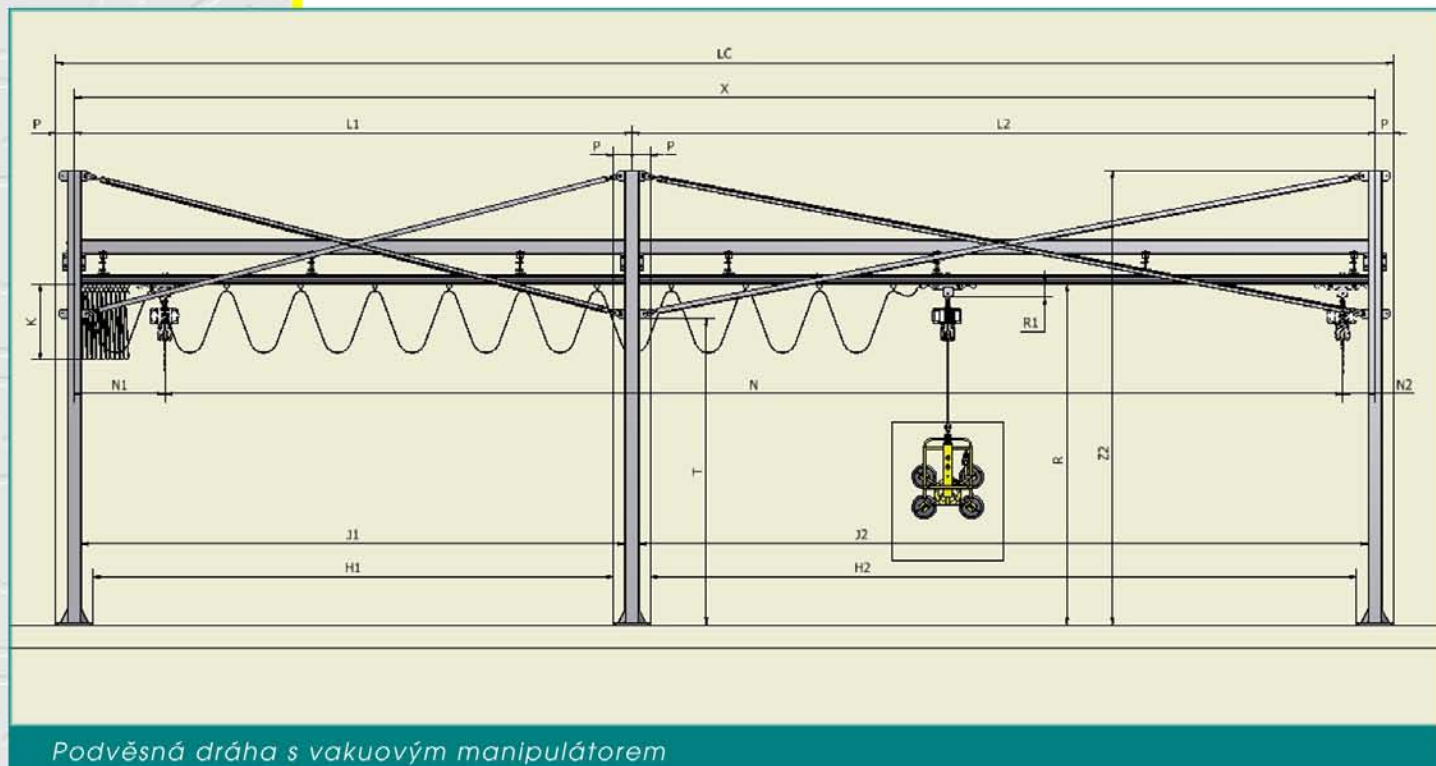

Podvěšná dráha:

- Ocelová konstrukce podchází ze všech stran.
- Variabilita rozměrů, možnost dodatečného připojení dalších sekcí.
- Systém kolejnic s uzavřeným profilem
- Možnost osazení několika mostů

Vakuový manipulátor:

- Jednoduchá obsluha - přehledné ovládací prvky.
- Rozměrné rukojeti - komfortní manipulace s břemenem.
- Malé rozměry a nízká hmotnost manipulátoru.
- Vakuový systém s řízeným vypínáním ejektoru - šetří spotřebu stlačeného vzduchu.
- Integrovaný systém rychlého odsátí břemene.
- Bezúdržbový provoz.
- Odnímatelný ovladač kladkostroje - možnost ovládání zdvihu i z jiných pozic např. při rozměrnějších skel.

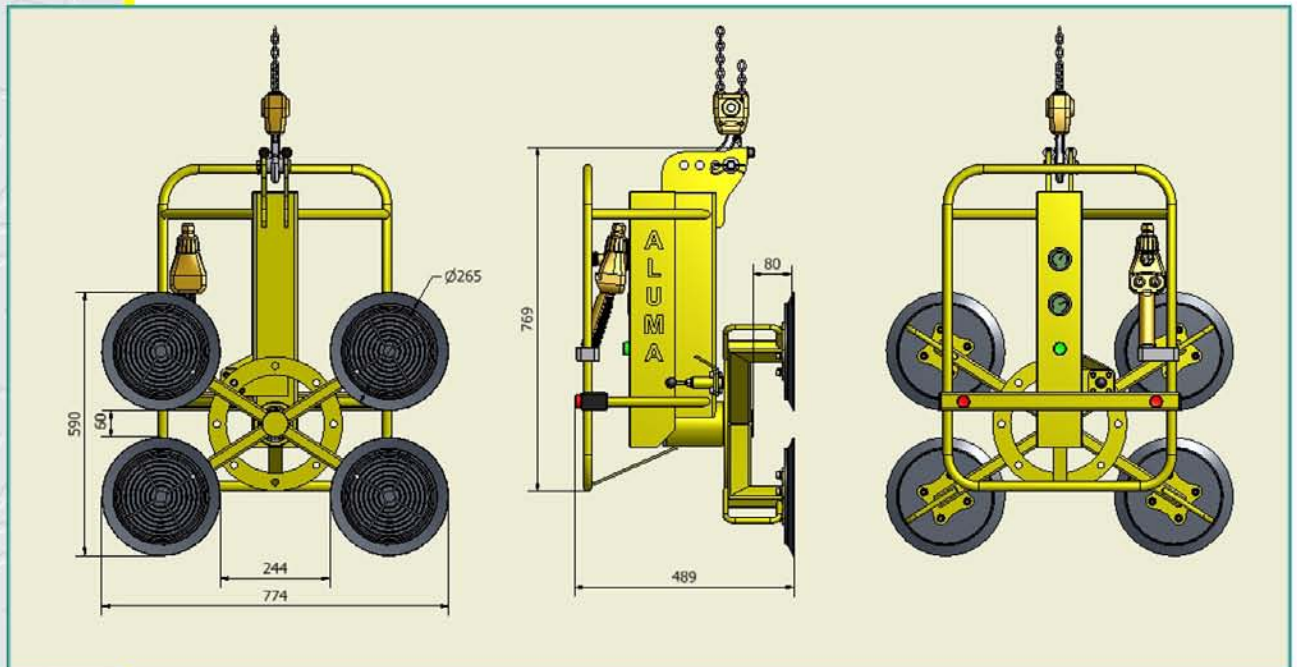
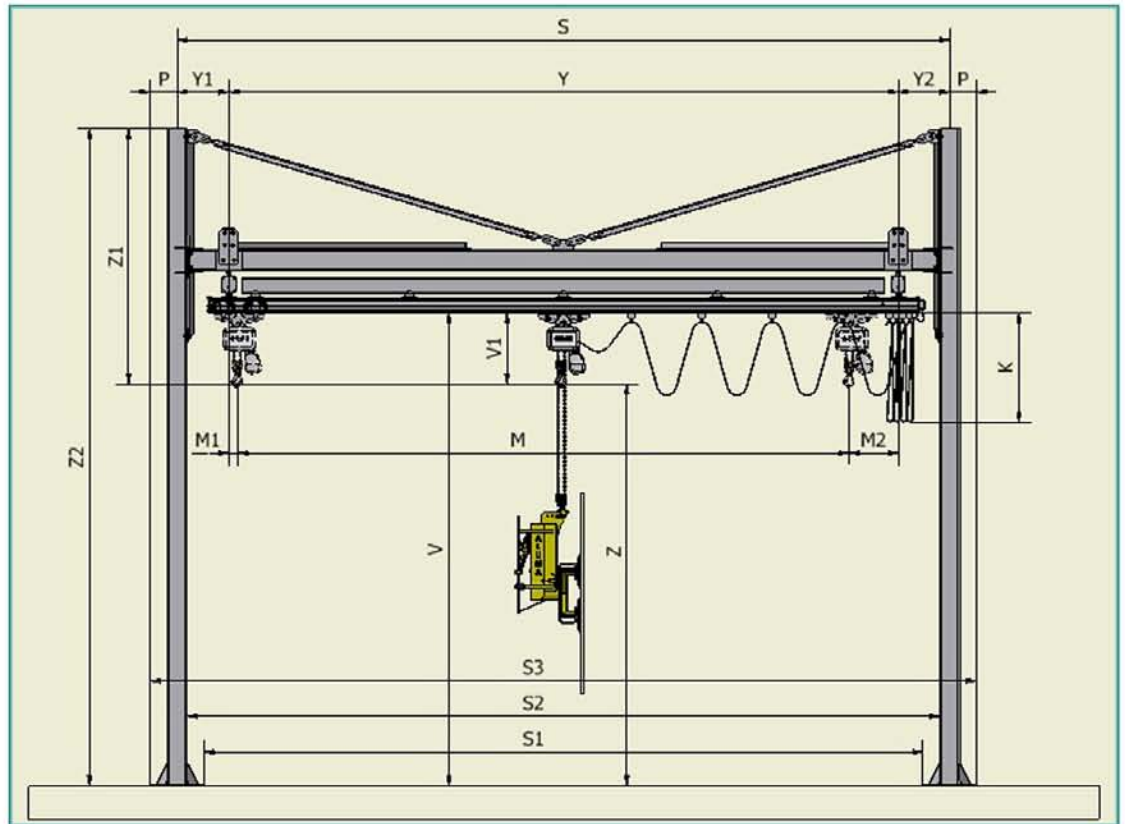

zdvih max. 2750 mm	400/230 V 50 Hz 1 kW s brzdou	6 - 8 bar 78 l / min	max. 500 kg	a=6000 mm b=4840 mm c=3790 mm

Možné dodání podle individuálního zadání.