

Kopírovacia frézka **PD 4**

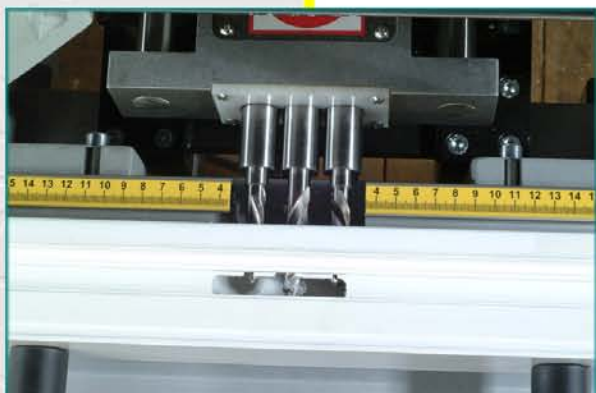

- Jednoduché, rýchle a presné frézovanie do PVC a ALU.
- Rýchle a presné vŕtanie otvorov v armovaných PVC profiloch.
- Kompletné opracovanie na jedno pneumatické upnutie.
- Možnosť voľby odstupňovaných a sústredných osadení zámkov.



Rýchle opracovanie

- nová mohutná prevodovka používa štandardné vrtáky (bez osadenia na závit)
- pneumatické upínače s bezpečnostným prvkom proti náhlemu poklesu tlaku
- zariadenie pre chladenie (príslušenstvo)
- nastaviteľné meracie dorazy (príslušenstvo)

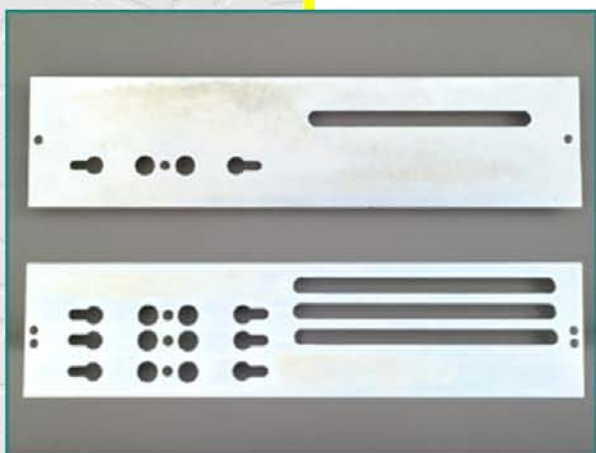

Široká ponuka šablón (príslušenstvo)

- dodávané šablóny, ako i dva kopírovacie hroty riešia požiadavky zákazníkov na typovú rozmanitosť zámkov alebo iných neštandardných otvorov
- dva priemerovo odstupňované kopírovacie hroty so vstavanými merítkami, možnosť kopírovať 1:1

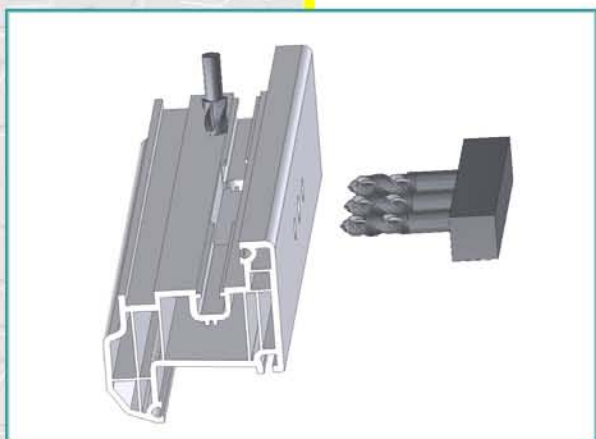

Opracovanie profilu

- mnohostranne využiteľné pre výrobu okien a dverí z PVC a ALU
- široká ponuka nástrojov podľa voľby zákazníka (príslušenstvo)

kW 0,55 Hp 0,75 900 ot./min	kW 0,55 Hp 0,75 13.000 ot./min	a = 700 mm b = 600 mm c = 1750 mm	D Ø 8 mm d Ø 5/8 mm n/1' 13.200	n/1' 900 Ø1 12/10 mm Ø2 14/12 mm Ø3 12/10 mm	220/380 V	6-8 bar	150 kg