

# Kopírovací frézka **PD 4**



*Kopírovací frézka PD 4*

- Jednoduché, rychlé a přesné frézování do PVC a ALU.
- Rychlé a přesné vrtání otvorů v armovaných PVC profilech.
- Kompletní opracování na jedno pneumatické upnutí.
- Možnost volby odstupňovaných a sousých osazení zámků.



Rychlé opracování

- nová mohutná převodovka používá standardní vrtáky (bez osazení na závit)
- pneumatické upínače s bezpečnostním prvkem proti náhlému poklesu tlaku
- zařízení pro chlazení (příslušenství)
- nastavitelné měřicí dorazy (příslušenství)

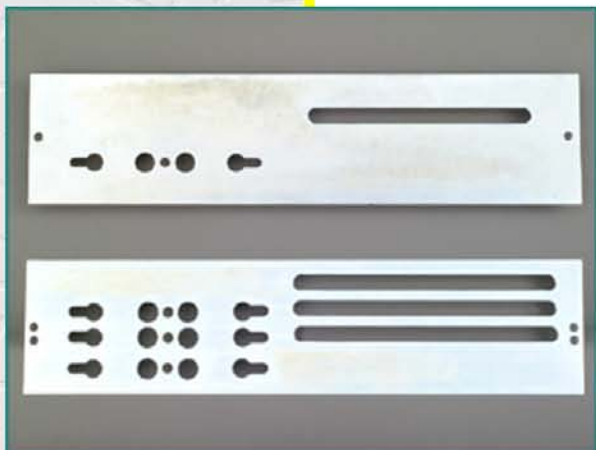

Široká nabídka šablon (příslušenství)

- dodávané šablony, jako i dva kopírovací hroty řeší požadavky zákazníků na typovou rozmanitost zámků, nebo jiných nestandardních otvorů
- dva průměrově odstupňované kopírovací hroty s vestavěnými měřítky, možnost kopírovat 1:1

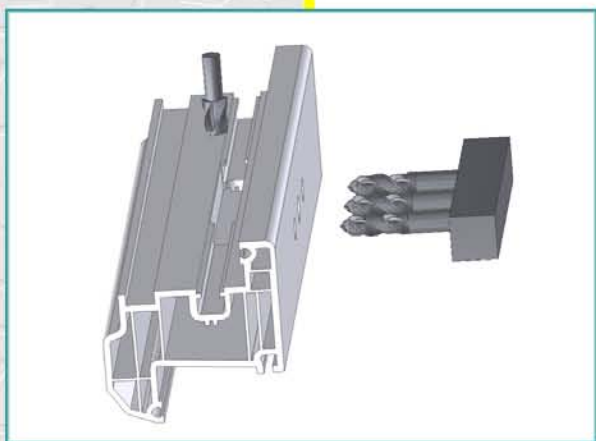

Opracování profilu

- mnohostranně využitelné pro výrobu oken a dveří z PVC a ALU
- široká nabídka nástrojů podle volby zákazníka (příslušenství)

kW 0,55 Hp 0,75 900 ot./min	kW 0,55 Hp 0,75 13.000 ot./min	a = 700 mm b = 600 mm c = 1750 mm	D Ø 8 mm d Ø 5/8 mm n/1' 13.200	n/1' 900 Ø1 12/10 mm Ø2 14/12 mm Ø3 12/10 mm	220/380 V	6-8 bar	150 kg