

V tomto katalógu je ponuka najčastejšie dodávaných nástrojov pre stroje výrobcov PVC a Al okien. Väčšina tohto sortimentu je originál MADE IN GERMANY.

Všetky dodávky tovaru z tohto katalógu sú dodávané z centrálného skladu v ALUMA ČS do 48 hodín.

Pre zákazníkov v Čechách je plne k dispozícii naša pobočka ALUMA BOHEMIA.

Katalóg a objednávkový formulár nájdete aj na našej internetovej stránke. Pre rýchle vybavenie vašej objednávky je potrebné uvádzať objednávacie číslo a počet kusov. Okrem nástrojov uvedených v tomto katalógu sme schopní dodať aj špeciálne nástroje, podľa individuálnych požiadaviek zákazníka.

5 FRÉZY

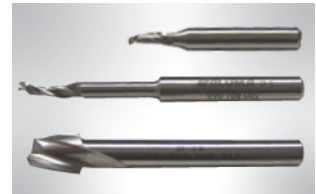

6 VRTÁKY



6 ZAČISTOVACIE NOŽE



7 PÍLOVÉ KOTÚČE
A PÍLOVÉ PÁSY



8 PRÍSLUŠENSTVO K SKRUTKOVAČOM
VÝSTUŽÍ /ADS/



8 TEFLÓNOVÉ FÓLIE
PRE ZVÁRACIE AUTOMATY





**CHLADIACE KONCENTRÁTY,
MAZADLÁ A LEPIDLÁ 8**



**RUČNÉ NÁRADIE
A OSTATNÉ VÝROBNÉ POMÔCKY 8**



**PRÍSLUŠENSTVO
K MONTÁŽNYM STOLOM 9**



**VZDUCHOVÉ NÁRADIE
A MONTÁŽNY MATERIÁL 10**



**VÝBER NÁHRADNÝCH
DIELOV K STROJOM 10 - 11**



FRÉZY

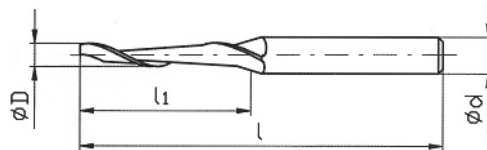
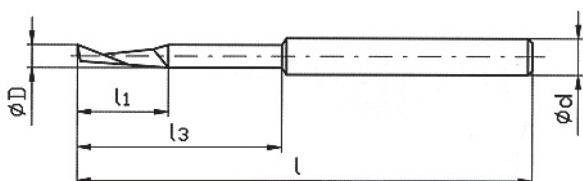

FRÉZY DO ODVODŇOVACÍCH FRÉZOK

Počet brítov N (1)	Priemer ostria D (mm)	Dĺžka ostria l ₁ (mm)	Dĺžka křčku l ₃ (mm)/použitie	Celková dĺžka l (mm)	Priemer drieku d (mm)	Objednávacie číslo
1	3	12	-	60	8	04-060 008 003
1	4	12	-	60	8	04-060 008 004
1	5	12	-	60	8	04-060 008 005
1	5	16	45	90	8	04-090 108 005
1	5	40	-	100	8	04-011 008 005
1	5	35	- / TiCN	100	8	04-013 018 355
1	5	45	-	100	8	04-011 008 545

FRÉZY DO KOPÍROVACÍCH FRÉZOK

Počet brítov N (1)	Priemer ostria D (mm)	Dĺžka ostria l ₁ (mm)	Dĺžka křčku l ₃ (mm)	Celková dĺžka l (mm)	Priemer drieku d (mm)	Objednávacie číslo
1	4	12	-	60	8	04-060 008 004
1	5	12	-	60	8	04-060 008 005
1	8	14	-	80	8	04-080 008 008
1	8	14	-	120	8	04-020 008 008
1	10	14	-	80	8	04-080 008 010
1	10	14	-	120	10	04-020 010 010

FRÉZY PRE OSTATNÉ VRTACIE A FRÉZOVACIE STROJE

Počet brítov N (1)	Priemer ostria D (mm)	Dĺžka ostria l ₁ (mm)	Dĺžka křčku l ₃ (mm)/použitie	Celková dĺžka l (mm)	Priemer drieku d (mm)	Objednávacie číslo
2	12	14	- / PANTOMAT	80	8	04-082 008 012
4	12	25	- / NOVA	50	8	91-PZD 021 412
4	16	25	- / NOVA	50	8	91-PZD 021 416
2	8	20	- / TiCN	63	8	02-153 754 08
1	5	16	35 / VHM	80	8	04-080 718 005

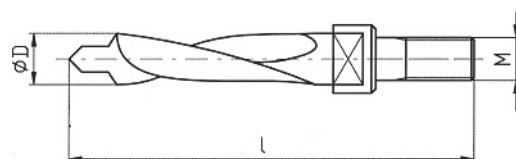
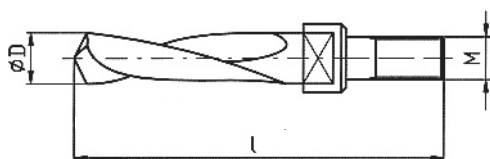

Priemer D (l)	Celková dĺžka l (mm)	Závit M /použitie	Ľavý / Pravý	S predvrtaním	Objednávacie číslo
10	87	M10	Ľ	•	04-487 050 010
10	60	M10	Ľ		04-489 030 010
10	87	M10	Ľ		04-481 050 010
12	87	M10	P	•	04-486 050 012
12	65	M10	P		04-488 030 012
12	87	M10	P		04-480 050 012
10	87	M6	P		04-492 050 010
12	87	M6	P		04-492 050 012
10	130	- / PANTOMAT	P		91-FVA 022 100
12	140	- / PANTOMAT	P		91-FVA 022 120

ZAČISŤOVACIE NOŽE



Rozmer (mm) / použitie	Jednostranný	Dvojstranný	Objednávacie číslo
2,5 / fóliovaný profil	•		02-374 300 25
3,0 / fóliovaný profil	•		02-374 300 30
4,0 / fóliovaný profil	•		02-374 300 40
2,5 / 0,5	•		02-374 302 25
3,0 / 0,5	•		02-374 302 30
3,5 / 0,5	•		02-374 302 35
2,5 / 0,5		•	02-274 312 25
3,0 / 0,5		•	02-274 312 30
3,5 / 0,5		•	02-274 312 35
4,0 / 0,5		•	02-274 312 40



PÍLOVÉ KOTUČE A PÍLOVÉ PÁSY

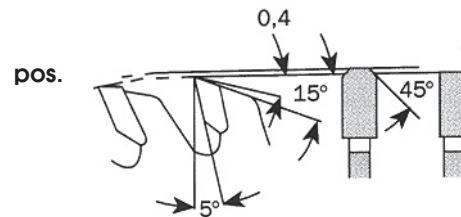
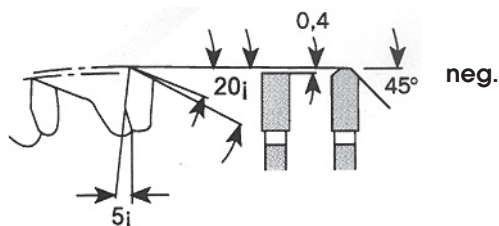

PÍLOVÉ KOTUČE

Vonkajší priemer D (mm)	Hrúbka z. B (mm)	Upínací priemer d (mm)	Počet zubov Z (1) / použitie	Sklon (°)	Objednávacie číslo
110	2,5	14	28	-	04-720 110 140
138	2,5	20	24	pos.	02-403 923 38
200	2,2	30	100	neg.	04-718 200 301
200	2,4	30	40 / NOVA	-	NK-020 024 300
300	3,2	30	96	neg.	04-718 300 301
300	3,2	32	96	neg.	04-718 300 321
300	3,2	40	96	neg.	04-718 300 401
330	3,4	30	84	pos.	04-720 330 300
350	3,4	30	108	neg.	04-718 350 301
350	3,4	40	96	pos.	04-700 350 401
380	3,8	32	110	neg.	04-718 380 320
400	3,8	30	96	pos. / neg.	00-PL 531 x/x
400	3,8	32	96	neg.	14-124 122
420	3,8	40	108	neg.	04-718 420 401
500	4,0	32	120	neg.	14-124 126
550	4,0	32	126	neg.	14-124 129

PÍLOVÉ KOTUČE NA OCEĽ

Vonkajší priemer D (mm)	Hrúbka z. B (mm)	Upínací priemer d (mm)	Počet zubov Z (1)	Objednávacie číslo
225	2,0	32	160	04-702 225 320
250	2,0	32	200	04-702 250 320
275	2,5	32	220	04-702 275 320
275	2,5	40	220	04-702 275 430

PÍLOVÉ PÁSY

Celková dĺžka (mm)	Šírka (mm)	hrúbka (mm)	Počet zubov /" (inch)	Použitie	Objednávacie číslo
1630	13	0,65	10/14	APP 11	19-AG
1730	13	0,65	10/14	APP 13	19-AH
2465	27	0,90	10/14	APP 23	19-AI

PRÍSLUŠENSTVO K SKRUTKOVACOM VÝSTUŽÍ /ADS/



Typ	Použitie	Objednávacie číslo
Hrot PH2	ADS SE 3/1	03-ADS 251
Hriadeľ hrotu	ADS SE 3/1	03-ADS 1469 RD
Hriadeľ hrotu	ADS 2010 RD	03-ADS 1183 RD
Hriadeľ hrotu	TP 2300 RD	03-ADS 294

TEFLÓNOVÉ FÓLIE PRE ZVÁRACIE AUTOMATY



Povrch	Hrúbka (mm)	Šírka (mm)	Objednávacie číslo
Nelepivá	0,127	1000	20-A 116-05
Samolepiaca	0,127	1000	20-AP 116-05
Nelepivá	0,152	1000	20-AA 116-06

CHLADIACE KONCENTRÁTY, MAZADLÁ, LEPIDLÁ /ALU/



Popis	Objem	Objednávacie číslo
Chladiaci koncentrát PROFILMA 68	5 l	01-888 180 05
Chladiaci koncentrát ACS	3 kg / 5 kg	00-CD
Chladiaci spray AL	500 ml	01-888 200 03
Olej do pneu rozvodov	700 ml	17-B 770 000
Vazelína ISOFLEX NBU 15	400 g	02-892 603 02
Lepidlo ALU-TOP S	1,1 kg	22-900 132 006
Čistič ALU TIP - TOP	10 l	22-900 000 010

RUČNÉ NÁRADIE A OSTATNÉ VÝROBNÉ POMÔCKY



Popis	Objednávacie číslo
Nôž na ručné začistenie DON CARLOS	22-000 901 001
Uhlové nožnice na tesnenia NORMAL	00-001 10 13
Zasklievacie kladivo	04-900 000 035
Zasklievacia lopatka plastová	00-29 01 00



PRÍSLUŠENSTVO K MONTÁŽNYM STOLOM

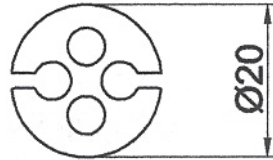

Gumový profil - žltý
obj. č.: 91-8AV 020 028

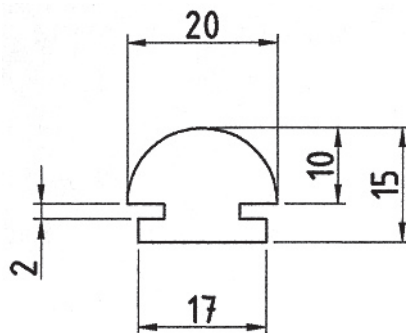

Profil PVC
obj. č.: 91-8AV 021 991

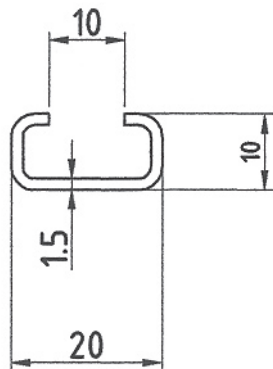

„C“ profil 20 x 10 mm
obj. č.: 91-8AV 021 992

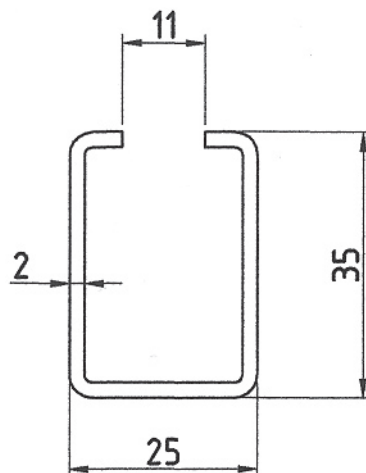

„C“ profil 35 x 25 mm
obj. č.: 91-8AV 021 993



Popis	Objednávacie číslo
Vzduchová fréзка HW 522 L	17-D 322 653
Vzduchová vŕtačka HW 525	17-D 322 642
Vzduchový skrutkovač HW 810	17-D 322 673
Ofukovacia pištoľ	17-D 740 015

Popis	Objednávacie číslo
Hadica špirálová 8 x 1 x 7,5 mm	MB-970 080 075-01
Hadica špirálová 8 x 1 x 4 mm	MB-970 080 040-01
Hadica tlaková D 9 mm	17-E 740 011
Hadica tlaková PVC 6 x 4 mm	MB-980 006 004-01
Hadica tlaková PVC 8 x 6 mm	MB-980 006 060-01
Vsuvka rýchlospojky 9 mm	17-E 700 011
Rýchlospojka hadicová 9 mm	17-E 700 008
Rozdvojka	17-E 700 020
Roztrojka	17-E 700 021
S-páska 9 x 16 mm	17-E 770 115
Tesniaca páska teflónová	17-E 771 125

V ponuke široký sortiment vzduchového montážneho materiálu v sklade ALUMA ČS

VÝBER NÁHRADNÝCH DIELOV K STROJOM

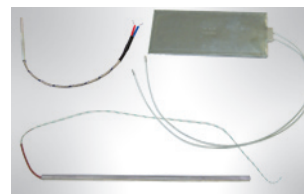

Popis	Technické parametre
Vyhrievacie teleso nožov	10 x 160 mm, 230 V, 160 W
Vyhrievacie teleso nožov	10 x 160 mm, 30 V, 160 W
Vyhrievacie teleso nožov	10 x 180 mm, 48 V, 160 W
Vyhrievacie teleso nožov	10 x 200 mm, 48 V, 160 W
Vyhrievacie teleso nožov	10 x 200 mm, 230 V, 200 W
Vyhrievacie teleso nožov	10 x 200 mm, 30 V, 200 W
Vyhrievacie teleso nožov	10 x 400 mm, 230 V, 400 W
Vyhrievacia vložka zrkadla	160 x 270 mm, 230 V, 600 W
Vyhrievacia vložka zrkadla	85 x 200 mm, 230 V, 600 W
Snímač teploty zrkadla	L-200 mm
Snímač teploty zrkadla	L-1000 mm
Snímač teploty zrkadla	L-3500 mm
Snímač teploty zrkadla	L-4500 mm



VÝBER NÁHRADNÝCH DIELOV K STROJOM



Popis	Technické parametre	Objednávacie číslo
Valec upínací, pneumatiký	D 35 x 115 x 220 mm	14-251 057
Valec upínací, pneumatiký	D 35 x 75 x 150 mm	14-251 126
Valec upínací, pneumatiký	D 40 x 35 x 100 mm	MC-001 035 040-01
Skrutka rýchlopínacia	M 10 x 50 mm kov.	MH-001 100 050-02
Skrutka rýchlopínacia	M 8 x 40 mm kov.	MH-001 080 040-02
Skrutka rýchlopínacia	M 6 x 25 mm PVC	MH-001 060 025-01
Skrutka rýchlopínacia	M 8 x 15 mm PVC	MH-001 080 015-01
Skrutka rýchlopínacia	M 8 x 25 mm PVC	MH-001 080 025-01
Skrutka rýchlopínacia	M 8 x 50 mm PVC	MH-001 080 050-01
Skrutka rýchlopínacia	M 10 x 25 mm PVC	MH-001 100 025-01
Skrutka rýchlopínacia	M 10 x 30 mm PVC	MH-001 100 030-01
Skrutka rýchlopínacia	M 10 x 50 mm PVC	MH-001 100 050-01
Matica rýchlopínacia	M 6 x 9 mm PVC	MH-002 060 009-01
Matica rýchlopínacia	M 8 x 12 mm PVC	MH-002 080 012-01
Matica rýchlopínacia	M 10 x 14 mm PVC	MH-002 100 014-01
Matica rýchlopínacia	M 12 x 17 mm PVC	MH-002 120 017-01
Matica rýchlopínacia	M 8 x 12 mm kov.	MH-002 080 012-02
Nárezová platňa	ZS 170 - 135	11-AK
Tlmič hydraulický	600 N (PD4)	00-084 379
Tlmič hydraulický	300 N (PD4)	00-192 856
Tlmič hydraulický	100 N (FC)	16-024 73
Koleso ozubené PVC	APP 11 - 13	19-AC
Koleso ozubené PVC	APP 23	19-AD
Remeň ozubený	7 M 500 POLYFLEX (ZS170-135)	11-042 00 400
Remeň ozubený plochý	25 T 5/455	02-847 025 45
Remeň ozubený plochý	24 T 5/400	0-K400 T5 24
Remeň ozubený plochý	30 T 5/330	02-847 030 33
Remeň klínový	10 x 700	02-847 310 70

Náhradné diely v tejto ponuke sú trvalo skladom v ALUMA ČS a ALUMA BOHEMIA, ostatné špecifické náhradné diely sme schopný dodať zhruba do 14 dní od doručenia záväznej objednávky.

